

# COLONNE TELESCOPICHE PARTNER

## Zero - Ultralight

CATEGORIA SMALL

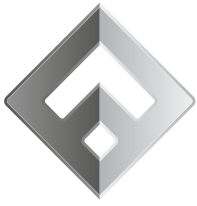



**FIRECO**

COLONNE TELESCOPICHE PARTNER SMALL

# Indice.

## 01

### COLONNE TELESCOPICHE PNEUMATICHE PARTNER

- *zero*
- *ultralight*

## 02

### ACCESSORI

- *fari*
- *sistemi di inclinazione e rotazione*
- *blocco pneumatico*
- *sistemi di montaggio e accessori*
- *comandi*
- *pacchetto multifunzione \**



# 01

## COLONNE TELESCOPICHE PARTNER SMALL

---

Fireco offre un'ampia gamma di colonne telescopiche Partner, realizzate in alluminio, con altezze estese da 1.8 m fino a 40 m, diametri da 64 mm a 250 mm e da 3 a 14 sfili.

Le colonne sono realizzate in tubi di lega leggera di alluminio, anodizzati e con proprietà anticorrosive anche in presenza di nebbia salina. Possono resistere a temperature tra  $-40^{\circ}\text{C}$  e  $+60^{\circ}\text{C}$ . La flessibilità e la professionalità di Fireco permette di offrire soluzioni personalizzate, con dimensioni e caratteristiche fatte su misura.

Le colonne telescopiche Partner che compongono la categoria **SMALL** sono i modelli: ZERO e ULTRALIGHT. Sono entrambe estendibili tramite l'utilizzo di pompe a mano o tramite l'impiego di piccoli compressori/gruppi elettrovalvole. Questi modelli di colonne possono essere utilizzati per il montaggio di piccole teste fari, telecamere o altri equipaggiamenti leggeri. La colonna ULTRALIGHT, inoltre, permette il montaggio di una testa combinata per l'inclinazione e la rotazione dei fari.



## COLONNE TELESCOPICHE PARTNER SMALL

### CARATTERISTICHE

- DA Ø 64 A 77 MM
- DA 3 A 4 SFILI
- ADATTE PER PICCOLI VEICOLI
- IDONEA PER PICCOLI GRUPPI FARI, TELECAMERE O EQUIPAGGIAMENTI LEGGERI
- GAMMA ECONOMICA DI ALTA QUALITA'
- TILT & TURN UNIT \*
- SISTEMA MULTIFUNZIONE \*
- AMPIA GAMMA DI COMBINAZIONI DI PROIETTORI

\* disponibile solo per colonne diam. 77 e 3 sfili

## COLONNE TELESCOPICHE PARTNER SMALL ZERO

La colonna telescopica **ZERO** è la più piccola della famiglia Partner e ha un diametro di 64 mm. Le altezze estese vanno da 1.855 mm fino a 5.651 mm. Questo modello di colonna può essere usato per carichi leggeri, come piccole teste fari, telecamere, sensori, ecc.

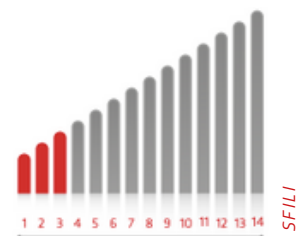

| Mod. ZERO Ø 64 mm  |                                    | 3 sections with internal cable<br>3 sfili con cavo interno |                                |       |                    |       |       |                    |       |       |       |
|--|------------------------------------|--|--------------------------------|-------|--------------------|-------|-------|--------------------|-------|-------|-------|
| CZ 33  |                                    | 01   | 02                             | 03    | 04                 | 05    | 06    | 07                 | 08    | 09    |       |
| Code N   | extended height<br>altezza estesa  | mm   | 1.855                          | 2.251 | 2.740              | 3.151 | 3.651 | 4.125              | 4.635 | 5.145 | 5.651 |
|  | retracted height<br>altezza chiusa | mm   | 939                            | 1.069 | 1.234              | 1.369 | 1.539 | 1.709              | 1.879 | 2.049 | 2.219 |
|  | weight<br>peso                     | kg   | 6,4                            | 7     | 7,6                | 8,2   | 8,9   | 9,5                | 10,2  | 11    | 11,7  |
| internal spiralled cable<br>cavo intero spiralato          |                                    | Standard 4x1,5 mm <sup>2</sup> Cod. B                      |                                |       |                    |       |       |                    |       |       |       |
| max. top load<br>max. peso in testa                        |                                    | kg   | 20                             | 20    | 20                 | 20    | 20    | 15                 | 15    | 15    | 15    |
| max. allowed wind speed<br>max. velocità del vento ammessa |                                    | km / h   | 160                            | 150   | 140                | 150   | 140   | 130                | 145   | 135   | 125   |
| with max. surface<br>con area max.                         |                                    |  | 0,3 m <sup>2</sup>             |       | 0,2 m <sup>2</sup> |       |       | 0,1 m <sup>2</sup> |       |       |       |
| max. air pressure<br>max. pressione dell'aria              |                                    |  | 2,5 kg / cm <sup>2</sup> (bar) |       |                    |       |       |                    |       |       |       |
| Ø top section<br>Ø tubo finale                             |                                    |  | 38 mm                          |       |                    |       |       |                    |       |       |       |

# LAYOUT TECNICO

A/B (mm) -  
3 sfili 123/149

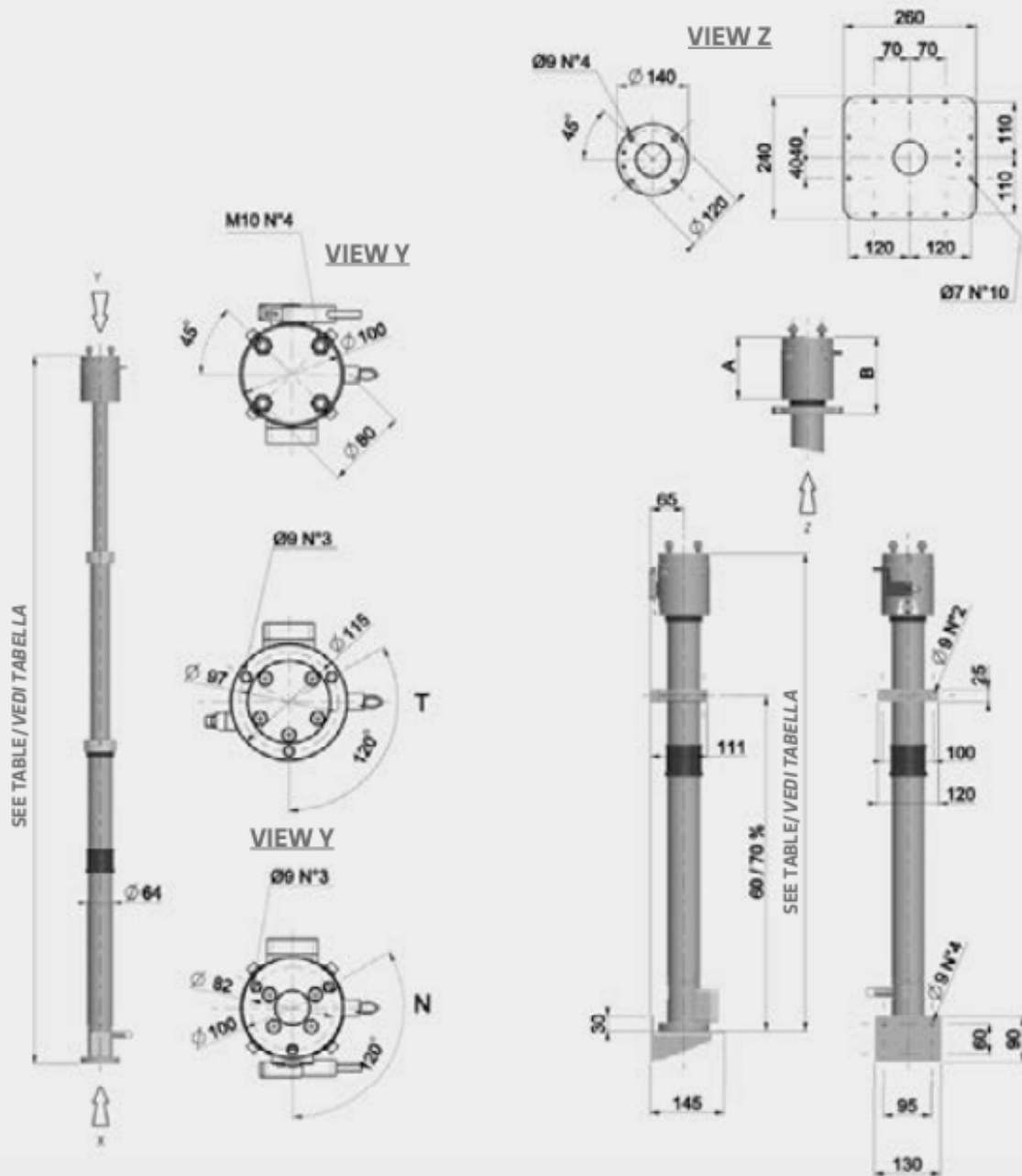



# COLONNE TELESCOPICHE PARTNER SMALL ULTRALIGHT

La colonna telescopica **ULTRALIGHT** ha un diametro di 77 mm, l'altezza estesa va da 2.253 mm fino a 6.962 mm. Questa colonna è più versatile del modello Zero, grazie anche al rapporto maggiore tra l'altezza estesa e chiusa. È anche disponibile con 4 sfili. La colonna Ultralight può trasportare carichi maggiori rispetto al modello Zero e può anche essere equipaggiata con una testa combinata.

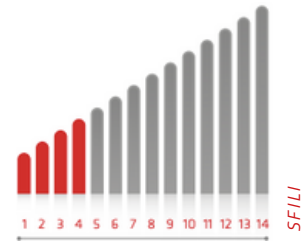

| Mod. ULTRALIGHT Ø 77 mm |  | 3 sections with internal cable<br>3 sfili con cavo interno |                                       |       |                    |       |       |                    |       |       |       |
|-------------------------|--|--|---------------------------------------|-------|--------------------|-------|-------|--------------------|-------|-------|-------|
| CU 33                   |  | 16   | 17                                    | 18    | 19                 | 20    | 21    | 22                 | 23    | 24    |       |
| Code N                  | extended height<br>altezza estesa                          | mm   | 2.253                                 | 2.700 | 3.126              | 3.617 | 4.117 | 4.595              | 5.117 | 5.599 | 6.067 |
|                         | retracted height<br>altezza chiusa                         | mm   | 1.070                                 | 1.235 | 1.369              | 1.540 | 1.710 | 1.880              | 2.050 | 2.220 | 2.390 |
|                         | weight<br>peso   | kg   | 8,7                                   | 9,6   | 10,3               | 11,2  | 12,1  | 13                 | 13,9  | 14,7  | 15,6  |
|                         | internal spiralled cable<br>cavo intero spiralato          |  | Standard 4x1,5 mm <sup>2</sup> Cod. B |       |                    |       |       |                    |       |       |       |
|                         | max. top load<br>max. peso in testa                        | kg   | 25                                    | 25    | 25                 | 25    | 25    | 22                 | 20    | 20    | 18    |
|                         | max. allowed wind speed<br>max. velocità del vento ammessa | km / h   | 150                                   | 140   | 130                | 145   | 135   | 125                | 160   | 150   | 140   |
|                         | with max. surface<br>con area max.                         |  | 0,5 m <sup>2</sup>                    |       | 0,3 m <sup>2</sup> |       |       | 0,1 m <sup>2</sup> |       |       |       |
|                         | max. air pressure<br>max. pressione dell'aria              |  | 2,5 kg / cm <sup>2</sup> (bar)        |       |                    |       |       |                    |       |       |       |
|                         | Ø top section<br>Ø tubo finale                             |  | 51 mm                                 |       |                    |       |       |                    |       |       |       |

Sulla colonna Ultralight a 3 sezioni è possibile montare anche una piccola Unità Tilt o un'unità Tilt&turn SPARK

| Mod. ULTRALIGHT Ø 77 mm |  | 4 sections with internal cable<br>4 sfili con cavo interno |                                       |       |                    |       |       |                    |       |       |       |
|-------------------------|--|--|---------------------------------------|-------|--------------------|-------|-------|--------------------|-------|-------|-------|
| CU 34                   |  | 01   | 02                                    | 03    | 04                 | 05    | 06    | 07                 | 08    | 09    |       |
| Code N                  | extended height<br>altezza estesa                          | mm   | 2.441                                 | 2.944 | 3.424              | 3.932 | 4.597 | 5.274              | 5.873 | 6.422 | 6.962 |
|                         | retracted height<br>altezza chiusa                         | mm   | 1.001                                 | 1.149 | 1.269              | 1.399 | 1.569 | 1.739              | 1.909 | 2.099 | 2.269 |
|                         | weight<br>peso   | kg   | 9,4                                   | 10,2  | 11                 | 11,8  | 12,8  | 13,9               | 14,9  | 16    | 16,9  |
|                         | internal spiralled cable<br>cavo intero spiralato          |  | Standard 4x1,5 mm <sup>2</sup> Cod. B |       |                    |       |       |                    |       |       |       |
|                         | max. top load<br>max. peso in testa                        | kg   | 20                                    | 20    | 20                 | 20    | 16    | 16                 | 13    | 13    | 12    |
|                         | max. allowed wind speed<br>max. velocità del vento ammessa | km / h   | 160                                   | 150   | 140                | 150   | 135   | 120                | 130   | 115   | 105   |
|                         | with max. surface<br>con area max.                         |  | 0,3 m <sup>2</sup>                    |       | 0,2 m <sup>2</sup> |       |       | 0,1 m <sup>2</sup> |       |       |       |
|                         | max. air pressure<br>max. pressione dell'aria              |  | 2,5 kg / cm <sup>2</sup> (bar)        |       |                    |       |       |                    |       |       |       |
|                         | Ø top section<br>Ø tubo finale                             |  | 38 mm                                 |       |                    |       |       |                    |       |       |       |



# LAYOUT TECNICO

A/B (mm) - 3 sfili 123/149 -4 sfili 156/182

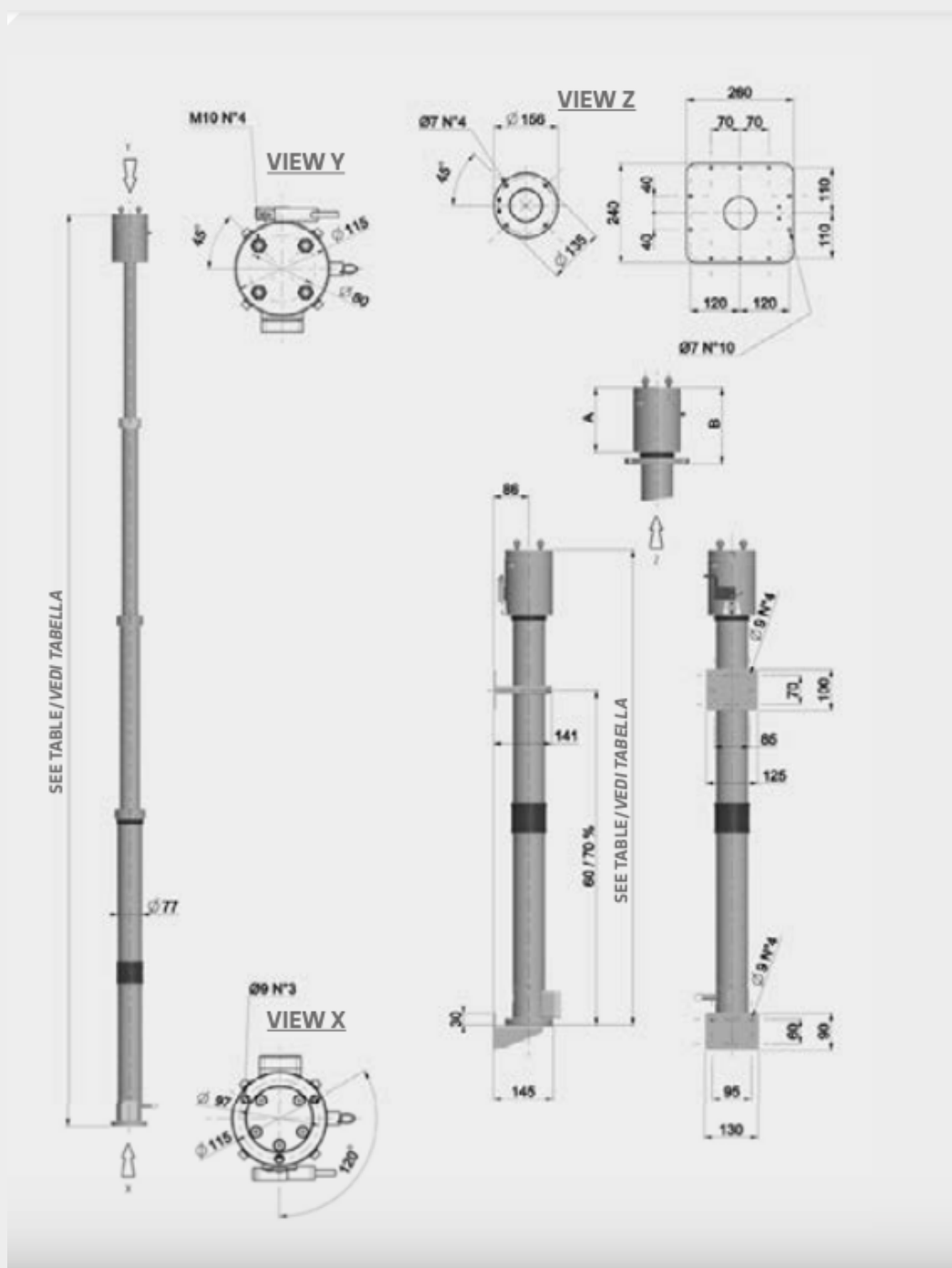



# 02

## ACCESSORI

---

Le colonne telescopiche Partner sono dotate di una vasta gamma di accessori e dispositivi, al fine di soddisfare ogni esigenza operativa: possono essere forniti sistemi di fari a LED, ad alta efficienza e potenza luminosa, sistemi di inclinazione e rotazione, per poter dirigere i flussi luminosi in modo facile e automatizzato, grazie a comandi da remoto.

Fireco propone inoltre compressori di medie e piccole dimensioni che, grazie alla propria compattezza e funzionalità, si rivelano una soluzione ottimale per estendere rapidamente una qualsiasi colonna telescopica pneumatica. Altrettanto utili sono i blocchi pneumatici per il controllo dell'aria fornita dal sistema dei freni del veicolo.

Un kit multifunzione, studiato in modo specifico per questo tipo di colonne, permette di controllarne tutte le funzionalità in modo semplice e intuitivo.



## FARI LZ

I proiettori progettati e sviluppati da Fireco consentono di completare le colonne telescopiche con una illuminazione di alta qualità per fornire ai vigili del fuoco o agli operatori di soccorso il miglior supporto disponibile. Possono essere montati su un'unità Tilt & Turn oppure direttamente sulla testa della colonna, se richiesto, anche in posizione top side a 360° (ad es. 3 proiettori a 120° o 4 proiettori a 90°).

L'ultima serie di proiettori con tecnologia LED sviluppata da Fireco sono i fari LZ che offrono un ottimo mix di prestazioni energeticamente favorevoli e grande resa luminosa. Sono disponibili nelle versioni da 50 W, 80 W, 100 W e con fasci luminosi a 60° o 90°.



**FARI LZ 50 W E 80 W**



**FARO LZ 100 W**

### CARATTERISTICHE

| Potenza                  | <b>NEW</b> 50 W  | <b>NEW</b> 80 W  | 100 W                       |
|--------------------------|------------------|------------------|-----------------------------|
| Alimentazione            | 12 a 40 Vdc      | 12 a 40 Vdc      | 12 a 24 Vdc - 130 a 230 Vac |
| Potenza assorbita        | 4,16 A - 1,25 A  | 6,66 A - 2,00 A  | 8,3/4,13 A - 1,5/0,75 A     |
| Temperatura colore       | 5000 K           | 5000 K           | 5000 K                      |
| Flusso Luminoso          | 8800 LM          | 11500 LM         | 17600 LM                    |
| Protezione               | IP 66            | IP 66            | IP 66                       |
| Peso                     | 1,1 kg           | 1,1 kg           | 3 kg                        |
| Dimensioni               | 128x148x70 mm    | 128x148x70 mm    | 348x161x96 mm               |
| Temperatura di esercizio | da -40°C a +85°C | da -40°C a +85°C | da -40°C a +85°C            |

## FARI WORKLED

In aggiunta ai fari LZ, Fireco offre dei proiettori LED da 50 W e 80 W, più compatti e a basso consumo. Questi fari sono ideali per essere montati su diversi sistemi di movimentazione, quali l'Inside Focus o teste combinate, oppure direttamente sulla colonna.

### WORKLED 50 W



WORKLED 50 W

#### CARATTERISTICHE

|                          |                   |
|--------------------------|-------------------|
| Potenza                  | 50 W              |
| Alimentazione            | 12-48 Vdc         |
| Temperatura colore       | 6000 K            |
| Flusso Luminoso          | 4200 LM           |
| Protezione               | IP 67             |
| Peso                     | 1,6 kg            |
| Dimensioni               | 125x110x103 mm    |
| Temperatura di esercizio | da -40°C a + 80°C |

### WORKLED 80 W



WORKLED 80 W

#### CARATTERISTICHE

|                          |                   |
|--------------------------|-------------------|
| Potenza                  | 80 W              |
| Alimentazione            | 12-48 Vdc         |
| Temperatura colore       | 6000 K            |
| Flusso Luminoso          | 6797 LM           |
| Protezione               | IP 67             |
| Peso                     | 2,8 kg            |
| Dimensioni               | 175x146x115,4 mm  |
| Temperatura di esercizio | da -40°C a + 80°C |



## SISTEMA DI INCLINAZIONE

---

Le colonne Partner Ultralight a 3 sfili possono essere equipaggiate con diversi sistemi di movimentazione dei fari disponibili da 12V oppure 24V.

## SISTEMA DI INCLINAZIONE ECO

---

Le dimensioni sono compatte e il peso è di soli 4 kg.

Con un angolo di inclinazione di 310°, può montare piccole unità di lampade come 4 fari da 50 W Led con staffe di montaggio compatte (massimo carico superiore di 10 Kg per 4 fari)

Può essere equipaggiato con un semplice telecomando per l'inclinazione o con un telecomando multifunzione completo (la scheda elettronica sarà montata sulla base della colonna).

- TL.31600 = Tilt Eco 12V
- TL.31601 = Tilt Eco 24V



## TESTA COMBINATA - UNITA' DI ROTAZIONE E INCLINAZIONE

---

Le colonne telescopiche possono essere equipaggiate con i nostri dispositivi di movimentazione, progettati per offrire una illuminazione che si adatti alle diverse situazioni di emergenza. Punta di diamante sono le unità Tilt & Turn: efficaci posizionatori per ruotare e inclinare i fari, allo scopo di indirizzare il fascio luminoso sullo scenario delle operazioni o dove sia necessario. La linea Tilt & Turn è stata sviluppata in differenti versioni al fine di assecondare molteplici tipi di esigenza, mantenendo peso e dimensioni ridotti e garantendo elevata versatilità

Le teste combinate possono essere comandate con telecomandi utilizzando il protocollo di comunicazione RS485. I telecomandi sono disponibili nelle versioni con cavo, radio o nella versione Smart che permette l'utilizzo sia a filo, che radio e che è dotato di batterie ricaricabili. Per interfacciarsi con i protocolli più complessi e standardizzati a livello mondiale, il sistema può essere pilotato anche via CANbus, soprattutto nella sua versione FireCAN specificatamente dedicata alle applicazioni antincendio.

## TILT & TURN SPARK 2 -3 MOTORI

Compatta e facile da utilizzare con una portata massima di 60 kg. Disponibile 12V e 24V, adatta per le applicazioni più comuni. Può essere fornita con una coppia di connettori per ogni faro e con due o tre attuatori in modo da poter ruotare gli accessori montati e inclinarli simultaneamente (con 2 motori) oppure separatamente (con 3 motori), gestibili tramite telecomandi multifunzione (versioni a filo, radio e SMART). T&T Spark è progettata con grado di protezione IP65.



### Versione 2 motori

- peso 10 Kg
- carico 20+20 Kg

### Versione 3 motori

- peso 12 Kg
- carico 25+25 Kg

### Valori elettrici

- tensione alimentazione 12-24 VCC
- potenza max motoriduttore 72 W\*
- corrente max motoriduttore 6/3 A\*

\* Questo dato si riferisce a un singolo attuatore; a seconda della versione dell'unità TT (2 o 3 attuatori) sarà il doppio o il triplo del valore indicato.

|  | TT Spark       |
|--|----------------|
| Lunghezza (estremità degli alberi) in mm | 300 mm         |
| Altezza                                  | 269 mm         |
| Profondità                               | 196 mm         |
| Peso (vers 2 motori)                     | 10 Kg          |
| Carico utile (vers 2 motori) *           | 50 Kg (25 +25) |
| Peso (vers 3 motori)                     | 12 Kg          |
| Carico utile (vers 3 motori)*            | 60 Kg (30+30)  |
| Angolo di rotazione                      | 365°           |
| Angolo di inclinazione                   | 365°           |

\* resistenza al carico utile calcolata considerando il baricentro a 0,5 m dall'asse verticale del montante



## BLOCCO PNEUMATICO

Il blocco pneumatico è utilizzato per l'apertura e la chiusura della colonna ed è necessario quando si utilizza l'aria del veicolo, di una bombola di aria compressa o di un compressore senza pressostato.



### PC.33211

Blocco pneumatico con regolatore di pressione

### PC.33212

Blocco pneumatico con regolatore di pressione e molla

### PC.33213

Blocco pneumatico con regolatore di pressione e molla solo per salita

### PC.33221

Blocco pneumatico con regolatore di pressione e filtro a secco

### PC.33222

Blocco pneumatico con regolatore di pressione e filtro a secco

### PC.33223

Blocco pneumatico con regolatore di pressione, filtro a secco e molla solo salita



## SISTEMI DI MONTAGGIO E ACCESSORI

---



### FLANGIA A TETTO TONDA

BK.30001= per colonna Ø64 mm  
BK.30003= per colonne Ø 77 mm



### FLANGIA A TETTO QUADRA

BK.30053= per colonne Ø 64 mm  
BK.30054= per colonne Ø 77 mm



### FISSAFGGIO ESTERNO SUPERIORE

BK.30202= per colonne Ø 64 mm  
BK.30203= per colonne Ø 77 mm

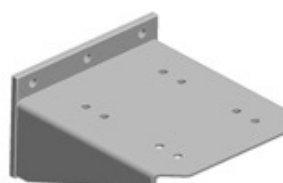

### FISSAGGIO INFERIORE

BK.30102= per colonne Ø 64-77mm



### FLANGIA POMPA A MURO

HP.32151



### FLANGIA DOPPIA COLONNA/POMPA

HP.32155 = per colonna Ø 64mm  
HP.32154 = per colonna Ø 77 mm



### POMPA A MANO

HP.32101  
disponibile anche con valvola di scarico



### POMPA A MANO A CORSA LUNGA

HP.32104  
disponibile anche con valvola di scarico



### STAFFA A PIEDE PER POMPA A MANO HP.32101 E HP.32104

HP.32105



## COMANDO REMOTO- TELECOMANDI

---

### COMANDI PER COLONNE CON TILT AND TURN

disponibile solo per per colonne Ø 77 mm a 3 sfili



#### RC.31746

Comando multifunzione per aprire/chiedere la colonna, inclinare e ruotare, accendere/ spegnere i fari, messa a riposo automatica - ergonomico, con guscio di protezione e 4 m di cavo spiralato

Disponibile anche radio (RC.31747\_1)



#### RC.31748

Comando multifunzione per aprire/chiedere la colonna, inclinare indipendentemente, ruotare, accendere/spegnere i fari, messa a riposo automatica - ergonomico, con guscio di protezione e 4 m di cavo spiralato

Disponibile anche radio (RC.31749\_1)



#### RC.31756\_596

Comando multifunzione SMART per aprire/chiedere la colonna, inclinare e ruotare, accendere/spegnere i fari, messa a riposo automatica - ergonomico, con guscio di protezione e 4 m di cavo spiralato - UTILIZZABILE CON E SENZA CAVO passa automaticamente alla funzione radio appena il cavo viene staccato con batterie ricaricabili - retro illuminato

Disponibile anche versione 3 motori (RC.31758\_596)

### COMANDI PER COLONNE SENZA TILT AND TURN

disponibile solo per per colonne Ø 77 mm a 3 sfili



#### RC.31742

Comando multifunzione per aprire/chiedere la colonna, accendere/spegnere 4 fari singolarmente, messa a riposo automatica - ergonomica, con guscio di protezione e 4 m di cavo spiralato

Disponibile anche radio (RC.31745\_1)

## PACCHETTO MULTIFUNZIONE \*

Il **kit multifunzione** di Fireco offre ai clienti una colonna con un equipaggiamento completo e funzionale. Questo kit soddisfa il fabbisogno dei clienti più esigenti che desiderano concentrare tutte le funzioni della colonna telescopica in un "pacchetto tutto in uno", con l'obiettivo primario di permettere il controllo di tutte le funzioni con un unico sistema. Il telecomando multifunzione interagendo con la scheda elettronica integrata permette di controllare tutte le funzioni del dispositivo, con una interfaccia semplice e user-friendly. Grazie alle ultime tecnologie nel settore automotive, sono stati progettati collegamenti semplici e sicuri all'impianto del veicolo utilizzando connettori antipolvere e stagni, facilitando le cose per i carrozzieri e il servizio post vendita

## \* CONFIGURAZIONE

\* disponibile solo per per colonne Ø 77 mm a 3 sfili

### 1. COLONNA TELESCOPICA

La colonna telescopica pneumatica è la spina dorsale dell'intero kit multifunzione. È in grado di supportare l'intero sistema di illuminazione composto da un'unità Tilt & Turn e proiettori alimentati tramite connettori plug'n play. Esistono più versioni di colonne, suddivise in SMALL-MEDIUM e LARGE in base a diametri e specifiche caratteristiche.



### 2. TESTA FARI

Oltre alla colonna, l'elemento essenziali sono i proiettori montabili su un'unità Tilt & Turn (T&T, Inside Focus o Illuminator) oppure direttamente sulla testa a 360°. Sono tutti dotati di componenti LED con maggiore efficienza, bassi voltaggi, e un ridotto consumo energetico a fronte di un'elevata intensità luminosa



### 3. UNITÀ DI INCLINAZIONE E ROTAZIONE

Le unità Tilt & Turn Fireco sono diventate uno standard in combinazione con le colonne Partner. Il sistema è sicuro affidabile e facilmente gestibile, e permette di inclinare e ruotare i proiettori da 0 a 365°. Il prodotto è disponibile in diverse versioni, che possono trasportare diversi carichi utili e possono avere l'inclinazione simultanea o indipendente dei proiettori.





#### 4. TELECOMANDO PER TUTTE LE FUNZIONI

Il comando multifunzione Fireco consente di controllare tutte le funzioni della colonna con un solo telecomando.

Il telecomando è facile da usare, grazie al blocco automatico della tastiera e le funzioni di facile comprensione.

La colonna dotata di telecomando multifunzione è dotata di una scheda elettronica e un gruppo di elettrovalvole.



#### 5. SCHEDA ELETTRONICA

Il sistema multifunzione è controllato da una scheda elettronica a due strati montata all'interno della testa combinata.

Caratteristiche principali

- Protezione contro interferenze esterne
- Tensione in ingresso - 9-36 VDC
- Protezione contro i picchi di tensione più elevati
- Protezione contro cortocircuiti dei motori della testa combinata
- Protezione contro cortocircuiti sulle elettrovalvole
- Salvataggio di tutte le attività della colonna all'interno del microprocessore, simile a un sistema scatola nera
- LED di avviso sul comando
- Modulo radio 2,4 GHZ per una trasmissione dati più veloce e senza interferenze

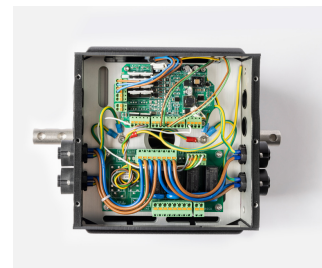

#### 6. MICROINTERRUTTORE

La funzione del microinterruttore è di segnalare quando la colonna è aperta. Il cliente può connetterlo a un segnale visivo o audio all'interno della cabina, in modo da non guidare con la colonna ancora estesa. Inoltre, la funzione automatica di messa a riposo può anche essere collegata al sistema di freno a mano, in modo tale che rilasciando il freno a mano, la colonna torni automaticamente alla posizione "zero"



## 7. GRUPPO ELETTROVALVOLE

La valvola solenoide viene utilizzata per garantire l'estensione e chiusura elettronica della colonna. E' realizzata in alluminio anodizzato e funziona da 12V CC a 230AC, quindi è molto adattabile. Inoltre può essere facilmente remotata in un'altra posizione.

L'unità elettrovalvole può essere collocata in due posizioni differenti, a seconda delle esigenze del cliente: con le bobine una di fronte all'altra oppure, per una configurazione ancora più compatta, con le bobine posizionate parallelamente.

**A)** *Regolatore di estensione*

**B)** *Viti di fissaggio M4/M5*

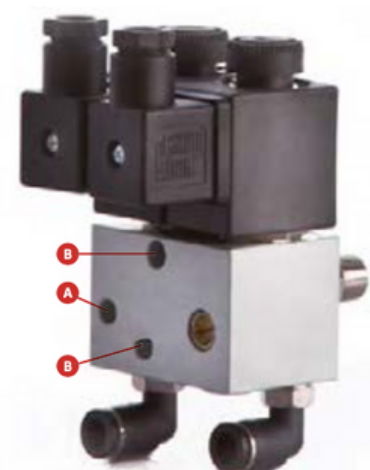

## 8. CONNETTORI PER PROIETTORI

I proiettori sono collegati ai gruppi Tilt & Turn Spark tramite connettori rapidi, in modo che il collegamento (oltre che la sostituzione o la rimozione per manutenzione) del proiettore sia facile e veloce; inoltre sono robusti, sicuri e impermeabili (classificazione IP67)



## 9. CONNETTORI AUTOMOTIVE (opzionali)

Le colonne possono essere equipaggiate con connettori automotive, per una facile, veloce e sicura installazione sui mezzi







# GALLERY Zero I Ultralight





---

## Credits

Copyright 2023- FIRECO - All rights reserved

---

---

**SEDE ITALIANA**

---

**Fireco S.r.l.**

Via E.Fermi, 56  
25064 GUSSAGO (BS) - ITALIA  
Tel.:+39 030 3733916  
Fax:+39 030 3733762  
info@fireco.eu  
www.fireco.eu

FIRECO.EU



---

**BELGIO**

---

**Fireco Systems N.V.**

Diestersteenweg, 142  
3510 KERMT (HASSELT) - BELGIO  
Tel.:+32 11851602  
Fax:+32 11851604  
info@fireco.be  
www.fireco.be

---

**FRANCIA**

---

**Euromast S.a.r.l.**

101 Rue Louis Armand  
73420 MERY - FRANCIA  
Tel.:+33 479349215  
Fax:+33 479349216  
fireco@euromast.fr  
www.euromast.fr

---

**SPAGNA**

---

**Hispanmast S.L.**

C/Estaño, 30  
28510 CAMPO REAL (MADRID) - SPAGNA  
Tel.:+34 918733733  
Fax:+34 918765141  
info@hispanmast.com  
www.hispanmast.com

---

**USA**

---

**Fireco US**

1740 N Gateway Blvd  
FRESNO, CA 93727- USA  
Tel.: +1 559 353-2823  
Fax.: +1 559 255-7012  
info@firecousa.com  
www.firecousa.com

---

**MALESIA**

---

**Fireco Asia Sdn Bhd**

9, Jalan TP 3/2, Taman Perindustrian UEP  
47620 SUBANG JAYA - MALESIA  
Tel.:+603 8011 2300  
Fax:+603 8081 2367  
gc@fireco-asia.com  
www.fireco-asia.com

---

**AUSTRALIA**

---

**EVTA Group PTY LTD**

12 Meek Street,  
NEW GISBORNE, VICTORIA, 3438 - AUSTRALIA  
Tel.:+61 354207444  
Fax:+61 354207834  
info@evtagroup.com.au  
www.evtagroup.com.au

---

**MAROCCO**

---

**Euro -Fireco**

Résidence les jardins Al Noamane  
Rue Izdihar, Bouskoura,  
Casablanca - MAROCCO  
Tel.:+212 5220-66343  
info@euro-fireco.com  
www.euro-fireco.com